

Dynamic State
TECHNOLOGY

S P A R T A

**Усилитель
КЛАСС D**

SA 250.4

SA 300.2 #2

SA 500.2

Инструкция по эксплуатации

Сделано со Смыслом! / Made with Meaning!

Благодарим Вас за покупку усилителя DYNAMIC STATE!

Эти усилители разработаны и произведены для получения мощного и качественного звучания в Вашей автомобильной аудиосистеме.



Разработано совместно с инженерами из Южной Кореи.

Пожалуйста, внимательно прочтите инструкцию, чтобы знать, как правильно пользоваться Вашим устройством.

Данная инструкция по монтажу и настройке оборудования является руководством для профессионального установщика, имеющего опыт и понимание в данном виде деятельности.

Данная инструкция не является руководством для монтажа в частном порядке,
НЕ ПРОФЕССИОНАЛОМ!

Для достижения максимального качества звучания настоятельно рекомендуем производить установку акустических систем у квалифицированных специалистов, имеющих длительный опыт в этом виде деятельности. Если у Вас нет опыта в установке и настройке автомобильных аудио систем, обратитесь в магазин к нашему дилеру и попросите рекомендовать Вам квалифицированного специалиста. Правильная установка важна для достижения наилучшего звучания Вашей акустической системы.

Для подключения усилителя рекомендуем использовать высококачественные RCA, силовые и акустические кабели Dynamic State Technology .



Будьте осторожны, уровень звукового давления выше 110дБ может повредить органы слуха, а звуковое давление выше 130 дБ может нанести непоправимый вред Вашему слуху.

Воспроизведение музыки в автомобиле на высоком уровне громкости не позволяет расслышать звуковые сигналы на дороге, что может привести к аварии автомобиля.

Компания Dynamic State Technology не несёт ответственности за потерю слуха, телесные повреждения или повреждения собственности в результате использования или неправильного использования данного оборудования.



Перед установкой отключите отрицательную клемму аккумулятора (-) для предотвращения повреждения устройства, пожара или травмы.

КОМПЛЕКТ ПОСТАВКИ

Усилитель	1 шт.
Комплект монтажных аксессуаров	1 компл
Гарантийный талон	1 шт.
Руководство по эксплуатации	1 шт.
Упаковка	1 компл.

ТЕХНИЧЕСКИЕ ХАРАКТЕРИСТИКИ



Характеристики / Characteristics	SPARTA SA3002 #2	SPARTA SA5002	SPARTA SA250A
Класс усилителя CLASS	D	D	D
Количество каналов Number of Channels	2	2	4
Мощность RMS, 4 Ом Stereo (14.4V, 1% THD, 1kHz)	310W * 2 Канала / Channel	500W * 2 Канала / Channel	250W * 4 Канала / Channel
Мощность RMS, 2 Ом Stereo (14.4V, 1% THD, 1kHz)	510W * 2 Канала / Channel	890W * 2 Канала / Channel	385W * 4 Канала / Channel
Мощность RMS, 1 Ом Stereo (14.4V, 1% THD, 1kHz)	750W * 2 Канала / Channel	1425 W * 2 Канала / Channel	
Мощность RMS, 4 Ом Моно (14.4V, 1% THD, 1kHz) RMS power, 4 Ohm bridged (14.4V, 1% THD, 1kHz)	1020W * 1 Канала / Channel	1880W * 1 Канала / Channel	800W * 2 Канала / Channel
Мощность RMS, 2 Ом Моно (14.4V, 1% THD, 1kHz) RMS power, 2 Ohm bridged (14.4V, 1% THD, 1kHz)	1500W * 1 Канала / Channel	2900W * 1 Канала / Channel	Нет N/A
Мощность RMS, 4 Ом Stereo (13.8V, 1% THD, 1kHz)	280W * 2 Канала / Channel	455W * 2 Канала / Channel	230W * 4 Канала / Channel
Мощность RMS, 2 Ом Stereo (13.8V, 1% THD, 1kHz)	460W * 2 Канала / Channel	810W * 2 Канала / Channel	355W * 4 Канала / Channel
Мощность RMS, 1 Ом Stereo (13.8V, 1% THD, 1kHz)	700W * 2 Канала / Channel	1330 W * 2 Канала / Channel	
Мощность RMS, 4 Ом Моно (13.8V, 1% THD, 1kHz) RMS power, 4 Ohm bridged (13.8V, 1% THD, 1kHz)	840W * 1 Канала / Channel	1730W * 1 Канала / Channel	725W * 2 Канала / Channel
Мощность RMS, 2 Ом Моно (13.8V, 1% THD, 1kHz) RMS power, 2 Ohm bridged (13.8V, 1% THD, 1kHz)	1400W * 1 Канала / Channel	2655W * 1 Канала / Channel	Нет N/A
Мастовое подключение Bridgable	Да Фронтальные терминалы: Левый (+) Правый (-) Yes Front Terminals: Left (+) Right (-)		Да Фронтальные терминалы: Левый (+) Правый (-) Тыловые терминалы: Левый (-) Правый (-) Yes Front Terminals: Left (+) Right (-) Rear Terminals: Left (-) Right (-)
Частотная Характеристика Frequency Response	10 Hz – 22 kHz +/-1dB		
Коэффициент Гармоник (KНИ) T.H.D Continuous @ 4 ohm, 1 kHz	0.05 %		
НЧ Частота Кроссовера (x1) Low Pass Frequency Crossover (x1)	40Hz – 800Hz		
НЧ Частота Кроссовера (x10) Low Pass Frequency Crossover (x10)	400Hz – 8000 Hz		
ВЧ Частота Кроссовера (x1) High Pass Frequency Crossover (x1)	10Hz – 800Hz		
ВЧ Частота Кроссовера (x10) High Pass Frequency Crossover (x10)	100Hz – 8000Hz		
Селектор Фильтров Кроссовера Crossover Switch	HPF (x1/x10) / FULL / LPF(BP) (x1/x10)		
Усиление Низких Частот Bass Boost / Tone Controls	0 – 15dB @ 45 Hz		Нет N/A
Функция Синхронизации Synchronization Function	Нет N/A		Да – SYNC Yes – SYNC
Входная Чувствительность Input Sensitivity	Диапазон 200 мВ – 8 В (+/- 5%) Variable 200mV – 8V (+/- 5%)		
Отношение Сигнал / Шум Signal to Noise Ratio	>90dB		
Разделение Каналов Channel Separation	55–60 dB		
Сигнальные Входы Signal Input	Да: 2 канала Yes: 2 channel		Да: 4 канала Yes: 4 channel
Сигнальные Выходы Signal Output	Нет N/A		
Режим Входного Сигнала Input Mode	2 Канала 2 Channels		2 – 4 Канала 2 - 4 Channels
Рабочее Напряжение Operating Voltage	9V – 16V В 9 V – 16 V		
Разъемы Кабеля Питание Power Wire Gauge	21.2–33.6 мм² 4–2AWG		33.6–53.5 мм² 2–0 AWG
Разъемы Акустического Кабеля Speaker Wire Gauge	8.4 мм² 8AWG		
Дистанционный Пульт Управления ("опционально") Remote Control	Да, опционально. Yes Optional.		Да, опционально. Контроль тылового уровня. Yes Optional Level Control (CH5/CH4)
Индикатор Климата на Панели Управления (Светодиод) Climate Indicator on Control Panel	Желтый Светодиод Yellow LED		
Индикатор Климата на Пульте ДУ Climate Indicator on Remote	Да, опционально. Yes Optional		
Отображение Индикаторов Visual Indicators	Питание: Зеленый/Синий светодиод / Power: Green/Blue LED Защита: Красный светодиод / Protect: Red LED		
Предохранитель ("опционально") Fuse Rating ("optional")	80 A	250 A	150 A
Вес Weight	3.08 кг.	4.76 кг.	3.98 кг.
Нормы Dimensions	(Д)290 * (Ш)170 * (В)151 мм (290 * W)170 * (H)151 mm	(Д)398 * (Ш)170 * (В)151 мм (L)398 * (W)170 * (H)151 mm	(Д)340 * (Ш)170 * (В)151 мм (L)340 * (W)170 * (H)151 mm
Температурный режим работы Operating temperature range	от -5°C до +75°C from -5°C to +75°C		
Сертификация RoHS RoHS Certified	Да Yes		

*Пульт ДУ опционально, в комплект не входит

! У мощных (более 100 Вт) широкополосных усилителей класса D, существует уровень собственных шумов, который обуславливается большим коэффициентом усиления, данный шум является особенностью всех усилителей класса D.

! Широкополосный усилитель предназначен для воспроизведения частот в широкополосном диапазоне. В виду технических особенностей, при использовании усилителя в низкочастотном диапазоне, мощность нагружаемая на сабвуфер должна быть на 30% меньше мощности RMS усилителя. Для стабильной, надёжной и длительной работы Вашего усилителя, настоятельно рекомендуем соблюдать технические параметры Вашей модели. Внимательно относиться к фактическим нагрузкам на входы и выходы усилителя.

При поврежденных вызванных нарушениями заданных технических параметров, гарантийные обязательства могут быть ограничены или сняты.

ВАЖНО!

При эксплуатации усилителей на максимальных мощностях или длительное время рекомендуем установку вентиляторов охлаждения. Комплекующие усилителей имеют технические допуски разброса параметров +/-7%, поэтому возможны отклонения от заданных характеристик.

ВАЖНО ЗНАТЬ

Длительная работа усилителя с нагрузкой ниже 2 Ом, является спортивным режимом работы и может повлечь за собой ограничения в гарантийном обслуживании.

Номинальная мощность — это мощность при среднем расположении регулятора громкости звука усилителя, при котором следующие параметры устройства совпадают с заявленными в техническом паспорте.

Синусоидальная мощность — это мощность, при которой акустика или усилитель сможет работать продолжительное время с реальным музыкальным сигналом без возможности получения физических повреждений.

Аббревиатура RMS означает:

Rated Maximum Sinusoidal — это предельная (максимальная) синусоидальная мощность, при которой акустика или усилитель должен проработать в течении 1 часа с реальным музыкальным сигналом без получения физических повреждений.

Аббревиатура MAX означает: мощность которую акустика или усилитель способны кратко - временно выдержать без повреждения. Кратковременно в данном случае означает – 1-2 секунды. Как правило методом измерений максимальной мощности подразумевает подачу на динамик мощности в течение одной секунды и затем перерыв на одну минуту. После чего цикл повторяется. Тестовым сигналом служит синусоида.

НАЗНАЧЕНИЕ И РАСПОЛОЖЕНИЕ ОРГАНОВ УПРАВЛЕНИЯ

2-х канальные усилители SA 300.2 #2 и SA 500.2

Ручки регуляторов могут иметь смещение в панели управления, в силу допусков сборочных машин устанавливающих компоненты, что не является основанием для рекламации.

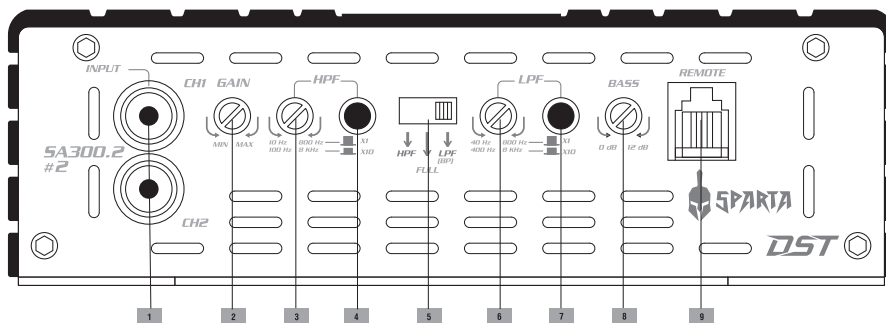

1. INPUT RCA - Разъемы линейных входов усилителя для подключения выходов головного устройства. Минимальный допустимый входной сигнал 0.2В, максимальный 8 В.

2. GAIN – Регулятор чувствительности (8 В ~ 0.2 В). Регулятором можно изменить чувствительность канала усилителя в зависимости от уровня входного сигнала.

3. HPF - Фильтр Верхних Частот. Регуляторами можно изменять частоту среза фильтра высоких частот в диапазоне 10 Hz – 8000 Гц.

4. X1/X10 – Переключатель множителя. Позволяет увеличивать срез Фильтра Высоких Частот, кратно X10. Диапазон Фильтра в режиме X1 составляет 10 Гц ~ 800 Гц. В режиме X10, составляет 100 Гц ~ 8000 Гц.

5. HPF / FULL / LPF (BP) – Селектор Фильтров Кроссовера. HPF - Фильтр Высоких Частот; FULL - фильтры отключены; LPF(BP) – Полосовой Фильтр, в этом режиме регуляторами можно одновременно изменять частоту среза фильтра низких частот и фильтра высоких частот.

6. LPF - Фильтр Низких Частот. Регуляторами можно изменять частоту среза фильтра низких частот в диапазоне 40 Hz – 8000 Гц.
7. X1/X10 – Переключатель множителя. Позволяет увеличивать срез Фильтра Нижних Частот, кратно X10. Диапазон Фильтра в режиме X1 составляет 40 Гц ~ 800 Гц. В режиме X10, составляет 400 Гц ~ 8000 Гц.
8. BASS BOOST – Усиление Нижних Частот. Переменный подъем низких частот в диапазоне 0-12 дБ @ 45 Гц.
9. REMOTE - Разъём для подключение внешнего регулятора контроля уровня.

4-х канальный усилитель SA 250.4

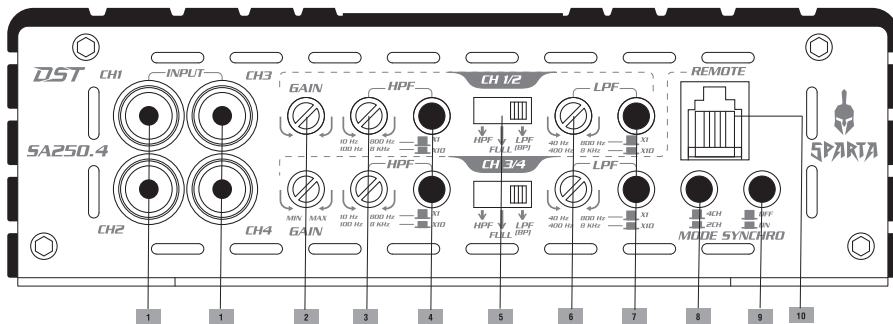

1. INPUT RCA - Разъемы линейных входов усилителя для подключения выходов головного устройства. Минимальный допустимый входной сигнал 0.2В, максимальный 8 В.
2. GAIN – Регулятор чувствительности (8 В ~ 0.2 В). Регулятором можно изменить чувствительность канала усилителя в зависимости от уровня входного сигнала.
3. HPF - Фильтр Верхних Частот. Регуляторами можно изменять частоту среза фильтра высоких частот в диапазоне 10 Hz – 8000 Гц.
4. X1/X10 – Переключатель множителя. Позволяет увеличивать срез Фильтра Высоких Частот, кратно X10. Диапазон Фильтра в режиме X1 составляет 10 Гц ~ 800 Гц. В режиме X10, составляет 100 Гц ~ 8000 Гц.
5. HPF/FULL/LPF(BP) – Селектор Фильтров Кроссовера. HPF - Фильтр Высоких Частот; FULL - фильтры отключены; LPF(BP) – Полосовой Фильтр, в этом режиме регуляторами можно одновременно изменять частоту среза фильтра низких частот и фильтра высоких частот.
6. LPF - Фильтр Низких Частот. Регуляторами можно изменять частоту среза фильтра низких частот в диапазоне 40 Hz – 8000 Гц.
7. X1/X10 – Переключатель множителя. Позволяет увеличивать срез Фильтра Нижних Частот, кратно X10. Диапазон Фильтра в режиме X1 составляет 40 Гц ~ 800 Гц. В режиме X10, составляет 400 Гц ~ 8000 Гц.
8. MODE ON(2Ch)/OFF(4Ch) – селектор режима работы каналов (2Ch-4Ch). При нажатом положении, усилитель работает с 2-канальным входным сигналом RCA. При поднятом положении, усилитель работает с 4-канальным входным сигналом RCA.
9. SYNCHRO – включатель функции синхронизации. При включении этой функции, панель управления кроссовера каналов 3-4, синхронно управляет настройками всех каналов (1-2 включительно). В этом режиме, так же, синхронно работают функции выносного пульта ДУ.
10. REMOTE - Разъём для подключение внешнего регулятора контроля уровня.

НАЗНАЧЕНИЕ И РАСПОЛОЖЕНИЕ ОРГАНОВ ПОДКЛЮЧЕНИЯ

2-х канальные усилители SA 300.2 #2 и SA 500.2

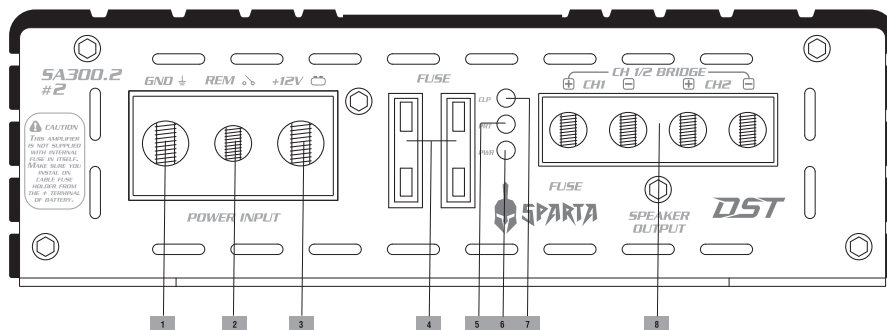

4-х канальный усилитель SA 250.4

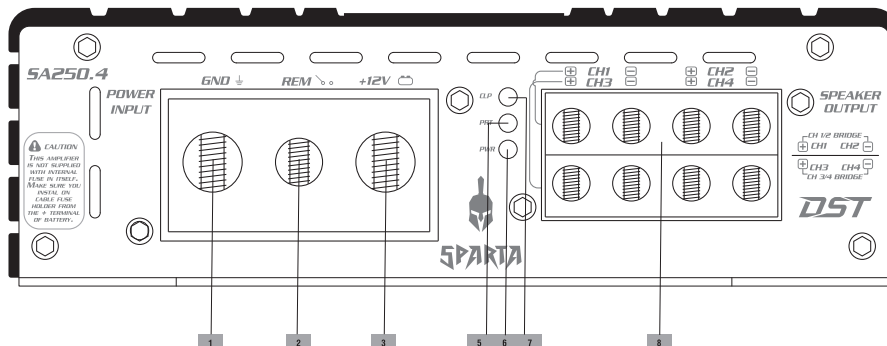

1. GND - Разъём питания усилителя. Для подключения минусового кабеля питания сечением до 54мм² для моделей SA500.2 и SA250.4, и до 22мм² для модели SA300.2. Подключается в последнюю очередь.
2. R.E.M - Разъём управления усилителя. Разъём REM (управляющий), для включения усилителя. Включение происходит при подаче напряжения от управляющего выхода с головного устройства. При отключении сигнала, усилитель выключается.
3. +12V - Разъём питания усилителя. Для подключения плюсового кабеля питания сечением до 54мм² для моделей SA500.2 и SA250.4, и до 22мм² для модели SA300.2.
4. FUSE - Предохранители. Тип АТС, защищают усилитель в аварийном режиме. Максимальные номиналы предохранителей для вашей модели смотрите в таблице с характеристиками, в разделе «Предохранитель».
5. PRT — красный индикатор режима защиты. Загорается в случае возникновения критического режима работы.
6. PWR — зелёный/синий индикатор питания усилителя. Загорается при включении усилителя.

7. CLIP — жёлтый индикатор клипа каналов. В случае срабатывания индикаторы сигнализируют о искажении звучания акустических выходов усилителя. Необходимо изменить настройки GAIN.

8. SPEAKER – Разъёмы для подключения акустики к усилителю.

Акустические системы для 2-х канальных моделей подключаются к разъемам: CH1, CH2;

Акустические системы для 4-х канальной модели подключаются к разъемам: CH1, CH2, CH3, CH4.

В случае мостового подключения – к разъемам BRIDGE, подключение динамиков проводите в соответствии с схемами, соблюдая полярность.

ПОДКЛЮЧЕНИЕ УСИЛИТЕЛЯ

Подключение усилителя к плюсовой клемме аккумулятора и к корпусу автомобиля должно производиться медными силовыми кабелями сечением не менее 20 мм².

Минусовой провод от разъема GND усилителя подключается непосредственно к минусовой клемме аккумулятора или к шасси автомобиля. Место присоединения минусового провода к шасси должно быть тщательно очищено от грязи, коррозии, краски или покрытия. Длина (минусового) кабеля заземления должна быть минимальной (не более 1 м).

Подключение минусового кабеля к шасси автомобиля в сильной степени влияет на параметры усилителя и уровень помех от электрооборудования автомобиля.

Минусовой кабель подключается к усилителю в самую последнюю очередь.

Плюсовой провод от разъема +12V усилителя должен подключаться непосредственно к плюсовой клемме аккумулятора. Для безопасности в разрыв этого провода должен быть включен держатель с предохранителем. Держатель для предохранителя должен располагаться на расстоянии не более 30 см от аккумулятора. Ток срабатывания предохранителя не должен превышать на 10-15% суммарный ток срабатывания предохранителей усилителя.

Все подключения должны проводиться при отключенной минусовой клемме аккумулятора.

К разъему REM усилителя подключите выход радиоприемника для включения внешнего усилителя. В этом случае усилитель будет автоматически включаться (выключаться) при включении радиоприемника. При отсутствии в радиоприемнике выхода для включения усилителя разъем REM усилителя можно подключить к ключу зажигания автомобиля.

Для подключения используйте медный провод сечением не менее 0,75 мм².

Входы усилителя подключаются к линейным выходам головного устройства (радиоприемника). Подключения рекомендуется проводить кабелями RCA с двойным или тройным экраном.

Для исключений помех кабеля RCA должны быть максимально удалены от проводов питания (например, можно провода питания проложить с правой стороны салона автомобиля, аудио кабели – с левой стороны).

Подключение акустических систем (АС) к усилителю проводите в соответствии с нижеприведенными схемами, руководствуясь надписями на корпусе усилителя. При этом соблюдайте фазировку АС (выводы акустических систем со знаком «+» должны соединяться с «+» разъемами усилителей). Нарушение фазировки приведет к уменьшению отдачи (громкости звучания) АС.

Рекомендуемое сечение медного акустического кабеля не менее 2.5 мм².

Минимальный допустимый импеданс 2 Ома на канал для модел и SA250.4

Для модели усилителя SA300.2 #2 и SA500.2. минимальный допустимый импеданс на канал 1 Ом.

2-х канальные усилители SA 300.2 #2 и SA 500.2

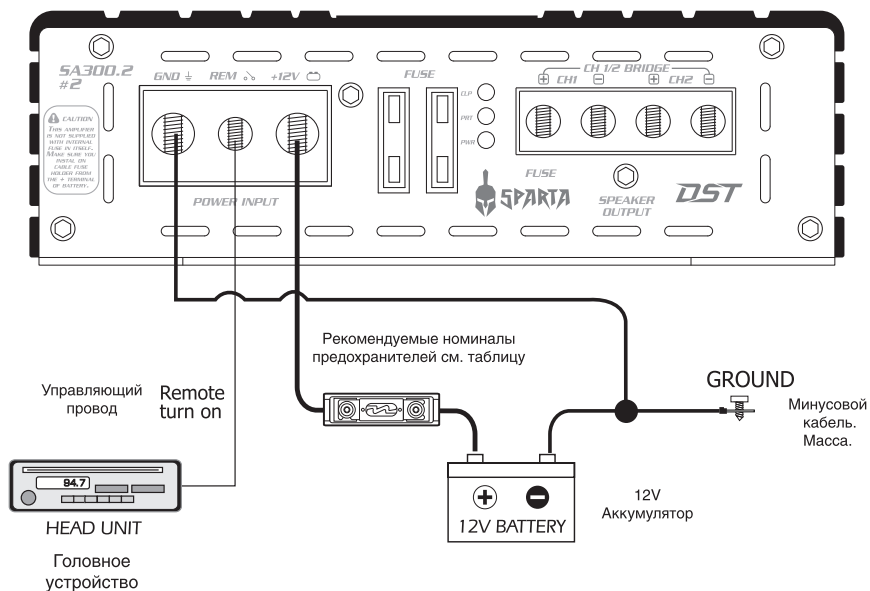

4-х канальный усилитель SA 250.4

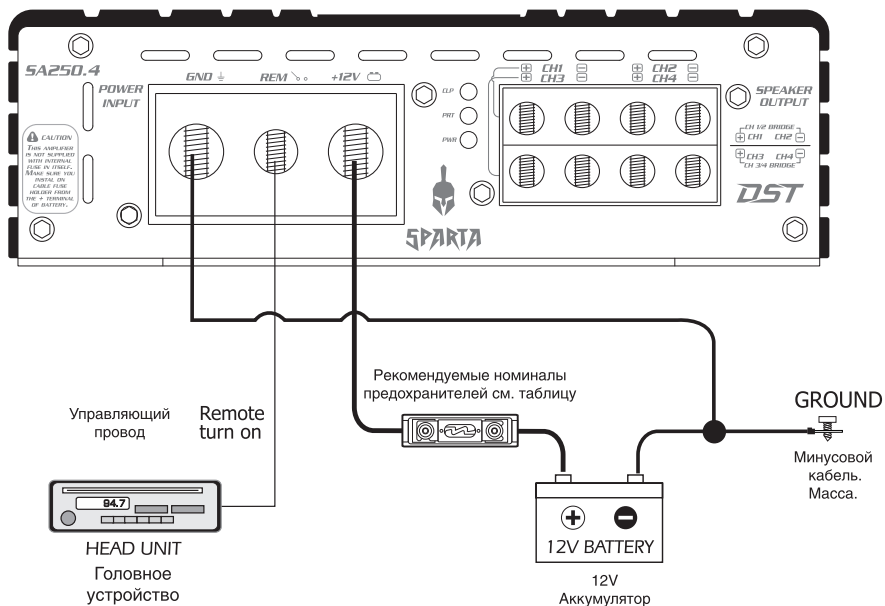

СХЕМЫ ПОДКЛЮЧЕНИЯ АКУСТИКИ К УСИЛИТЕЛЮ

2-х канальный усилитель SA 300.2 #2

1 Channel Bridged
1 канал мостом

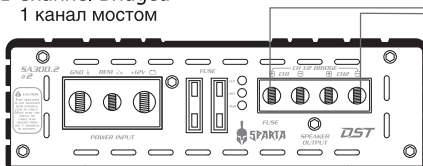

Speaker Impedance
4~8 ohms

Допустимое
сопротивление
акустики
4-8 Ом

2 Channel Stereo
2 канала стерео

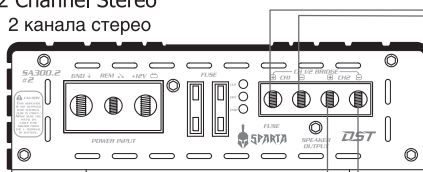

Speaker Impedance
2~8 ohms

Допустимое
сопротивление
акустики
2-8 Ом



2-х канальный усилитель SA 500.2

1 канал мостом
1 Channel Bridged

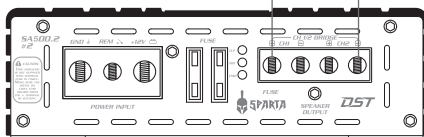

Speaker Impedance
2~8 ohms

Допустимое
сопротивление
акустики
2-8 Ом

2 канала стерео
2 Channel Stereo

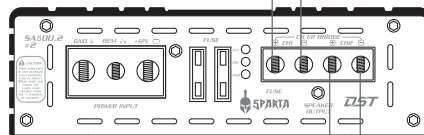

Speaker Impedance
1~8 ohms

Допустимое
сопротивление
акустики
1-8 Ом



4-х канальный усилитель SA 250.4

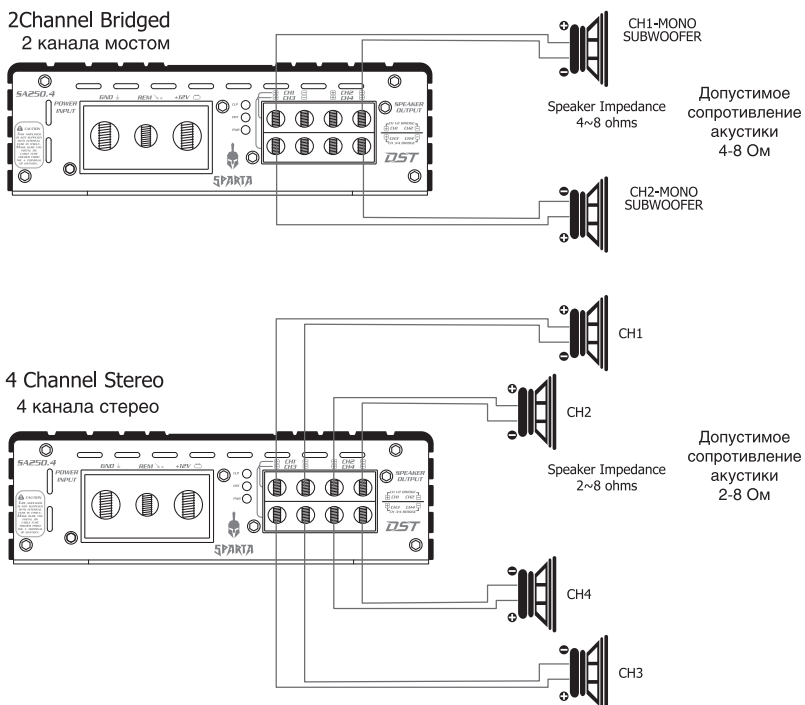

ПУЛЬТ ДИСТАНЦИОННОГО УПРАВЛЕНИЯ (REMOTE)

Данная модель усилителя работает с двумя видами пультов, с обычным **PA-REM** и с индикатором клипа **PA-REMCL**, любой формы и конфигурации.

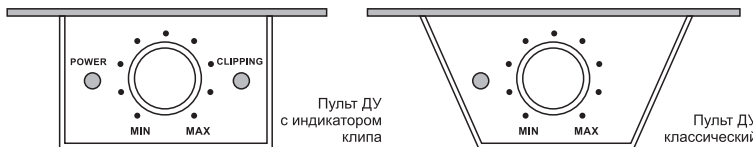

При повороте регулятора по часовой стрелке (MAX), получаем максимальное положение уровня. При повороте регулятора против часовой стрелки (MIN), получаем снижение уровня.

УСТАНОВКА УСИЛИТЕЛЯ

Усилитель - это сложное техническое устройство, для его монтажа и настройки в системе требуется специальное техническое образование.

Пользуйтесь услугами только квалифицированных специалистов, с большим профессиональным опытом! По вопросам помощи с установкой, обращайтесь к вашему дилеру или в нашу службу поддержки.

Квалифицированной установочной студией автозвука является, официальная компания, с опытом работы не менее 3-х лет, имеющая лицензию на данный вид деятельности, так же квалифицированными являются специалисты, имеющие радиотехническое образование.



ВАЖНО!

Все подключения должны проводиться при отключенной минусовой клемме аккумулятора.

Установка усилителей в автомобиле должна производиться высококвалифицированным специалистом. Неправильная установка может стать причиной выхода из строя усилителя. В этом случае, гарантийные обязательства прекращаются.

Усилитель может создавать помехи радиоприемнику в автомобиле. Поэтому не располагайте усилитель в непосредственной близости от радиоприемника.

При работе усилителя выделяется большое количество тепла. Для его отвода усилитель должен устанавливаться в местах с хорошей циркуляцией воздуха. Ребра радиатора усилителя не должны располагаться в непосредственной близости с поверхностями, препятствующими циркуляции воздуха. При размещении усилителя на боковых поверхностях корпуса автомобиля ребра радиатора усилителя должны располагаться вертикально. Если радиатор усилителя будет сильно нагреваться, рекомендуем установить дополнительную вентиляцию.

Не размещайте усилитель в местах длительного воздействия повышенной вибрации, прямых солнечных лучей, повышенной влажности, в местах скопления пыли и грязи.

Усилитель должен быть надежно закреплен, так чтобы не создавать возможной опасности для водителя и пассажиров при резком торможении автомобиля и в аварийных ситуациях. Наиболее подходящие места для установки: пространство багажника, место под передними сиденьями.

При размещении должен быть обеспечен доступ к органам управления усилителя и предусмотрено место для прокладки соединительных проводов.

Для крепления усилителя используйте крепежные изделия, входящие в комплект поставки. Перед креплением усилителя убедитесь, что установочные винты не повредят системы обеспечения и детали автомобиля.

НЕЛЬЗЯ МОНТИРОВАТЬ УСИЛИТЕЛЬ НА КОРПУС САБВУФЕРА. ИЗ-ЗА ПОВЫШЕННОГО УРОВНЯ ВИБРАЦИИ УСИЛИТЕЛЬ МОЖЕТ ВЫЙТИ ИЗ СТРОЯ И ДАННЫЙ ВИД ПОЛОМКИ НЕ ПОКРЫВАЕТСЯ ГАРАНТИЕЙ!

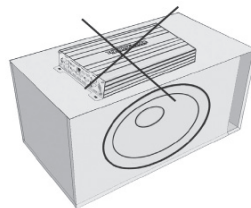



Если ваш усилитель не имеет монтажных опор, которые приподнимают его над монтажной поверхностью на 4–6мм, то пожалуйста, перед тем как установить усилитель, установите резиновые шайбы под монтажные опоры усилителя! Это необходимо для лучшего отвода тепла через свободное пространство между усилителем и монтажной поверхностью.

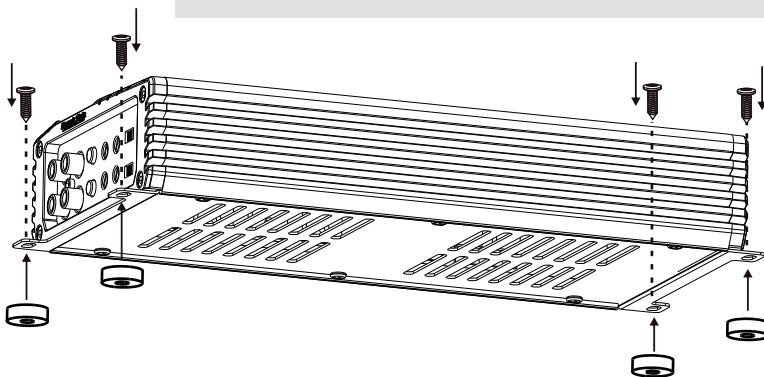

РЕКОМЕНДАЦИИ

1. Содержите усилитель в чистоте.
2. При подключении усилителя к бортовой сети автомобиля соблюдайте полярность напряжения питания.
3. Во избежание разрядки аккумулятора не используйте усилитель при выключенном двигателе (на стоянке).
4. Не оставляйте усилитель без присмотра на длительное время.
5. При длительном содержании автомобиля в зимнее время на открытом воздухе или в неотапливаемом гараже, усилитель рекомендуется снять и хранить в теплом сухом помещении.
6. Не включайте усилитель в сеть переменного тока.
7. Не эксплуатируйте усилитель при подключении к бортовой сети автомобиля при отключенном аккумуляторе и неисправном электрооборудовании автомобиля.
8. Не допускайте попадания жидкости и посторонних предметов внутрь усилителя.
9. При включении индикатора перегрузки выключите усилитель и включите его вновь после полного остывания устройства.
10. При появлении признаков неисправности выключите усилитель и обратитесь в сервисную организацию.
11. Не применяйте самодельные предохранители — это может вывести усилитель из строя или привести к неисправности бортовой сети автомобиля.
12. Перед заменой предохранителя не забудьте отключить питание от замка зажигания и снять клемму «минус» с аккумуляторной батареи.
13. При замене предохранителя используйте новый предохранитель, рассчитанный на тот же ток.
14. Не монтируйте усилитель на корпус сабвуфера и не оставляйте его незакрепленным в багажнике, во избежание его быстрого выхода из строя из-за воздействия повышенного уровня вибрации.

СОВЕТЫ ПРОФЕССИОНАЛОВ

ПРОБЛЕМЫ С ПОМЕХАМИ

ГУЛ, МЕНЯЮЩИЙСЯ В ЗАВИСИМОСТИ ОТ СКОРОСТИ ВРАЩЕНИЯ ДВИГАТЕЛЯ:

Выполните следующие действия:

1. Подключите источник питания (батарею 12 В) напрямую к источнику сигнала.
2. Заново подсоедините провод заземления от источника сигнала к зачищенному участку кузова.
3. Проверьте разъемы силового кабеля, чтобы убедиться в надежности их подключения, а также в том, что они чистые и надежно подключены.
4. Проверьте правильность заземления системы.
5. Установите силовой конденсатор Power Cap. Это помогает решить большинство проблем, связанных с помехами.

ПОСТОЯННЫЙ ГУЛ

Выполните следующие действия:

1. Убедитесь, что все оборудование имеет общую точку заземления.
2. Проверьте заземление отрицательного полюса аккумулятора «на массу».
3. Отключите сигнальный кабель от усилителя, чтобы посмотреть, исчезнет ли шум. Если исчезнет, значит, шум связан с кабелем. Проверьте это, проложив новый кабель вдоль сидений и подсоединив его к усилителю. Если шум не появляется, проложите исходный кабель подальше от источника возбуждения помех.

Если шум сохраняется независимо от расположения кабеля, попробуйте воспользоваться так называемым квазисимметричным сигнальным кабелем.

ИНСТАЛЛЯЦИЯ В БАГАЖНИКЕ

При инсталляции усилителя в багажнике проложите силовые кабели там же, где проложены другие автомобильные кабели. Многие автомобили оборудованы специальными каналами для прокладки проводов. Чтобы получить к ним доступ, вам понадобится снять отделочную прокладку двери и убрать коврики.

ОБЖИМНЫЕ СОЕДИНЕНИЯ

Приобретите обжимные соединители и соответствующие инструменты для их фиксации.

ФИКСАЦИЯ ПРОВОДОВ:

По возможности используйте специальные хомутики для соединения проводов в жгуты. Ни в коем случае нельзя объединять акустические или сигнальные кабели в один жгут с силовым кабелем!

АКУСТИЧЕСКИЕ И СИЛОВЫЕ КАБЕЛИ:

Не прокладывайте рядом акустические и силовые кабели. Силовые кабели могут генерировать в акустических системах помехи, похожие на звук сирены. Поэтому прокладывайте акустические и силовые кабели с противоположных сторон автомобиля.

ПОИСК И УСТРАНЕНИЕ НЕИСПРАВНОСТЕЙ

УСИЛИТЕЛЬ НЕ РАБОТАЕТ:

1. Проверьте с помощью мультиметра подключение силового кабеля, заземления и провода дистанционного управления.
2. Проверьте подключение полюсов аккумулятора.
3. Проверьте предохранитель на силовом кабеле или прерыватель цепи. Если замена предохранителя не помогает, проверьте силовой кабель на наличие короткого замыкания.
4. Проверьте защитные предохранители усилителя. Если они перегорели, замените их на новые того же номинала. Если после этого короткое замыкание повторится, обратитесь к Вашему региональному дилеру. Неисправность может заключаться в самом усилителе.
5. Для начала работы усилителя требуется стартовое напряжение 12-15 В. Проверьте значение напряжения с помощью мультиметра.

УСИЛИТЕЛЬ ВЫКЛЮЧАЕТСЯ ЧЕРЕЗ 10-30 МИНУТ

Усилитель перегревается из-за недостаточной вентиляции.

Проверьте, правильно ли размещен усилитель.

Выполните следующие действия:

1. Переставьте усилитель в место с лучшей вентиляцией.
2. Установите один или два вентилятора для более эффективного рассеивания тепла, излучаемого радиатором.
3. Перегрев также может возникнуть из-за того, что сопротивление нагрузки ниже допустимого уровня.

ТЕХНИЧЕСКАЯ ПОДДЕРЖКА

Если у вас возникли какие либо вопросы относительно данного устройства, обращайтесь в магазин, в котором его приобрели, либо к вашему региональному дилеру. Вы также всегда можете посетить наш web-сайт www.dstudio.com

Мы придерживаемся политики постоянного совершенствования своих разработок. Поэтому технические характеристики и дизайн могут быть изменены частично или полностью без предварительного уведомления.

Сохраните это руководство по эксплуатации, гарантийный талон и товарный чек для возможности обратиться к ним в будущем.

WWW.DSTUDIO.COM

Dynamic State TECHNOLOGY



www.dstaudio.com



vk.com/dynamicstate